



 **Kit de vidéo surveillance couleur sans fil - 2.4 GHz**

 **Schnurloser Videoüberwachungsbausatz - 2.4 GHz**







 **Wireless surveillance video kit - 2.4 GHz**

 **Kit de videovigilancia inalámbrico - 2.4 GHz**

 **Kit di videosorveglianza senza fili - 2.4 GHz**

 **Bezprzewodowy zestaw do wideonadzoru - 2.4 GHz**





-  **Manuel d'installation et d'utilisation**
-  **Montage- und Bedienungsanleitung**
-  **Installation and user manual**
-  **Manual de instalación y uso**
-  **Manuale di installazione e d'uso**
-  **Instrukcja montażu i użytkowania**





 **Important** : Avant toute installation lire attentivement ce manuel. Cette notice fait partie intégrante de votre produit. Conservez-la soigneusement en vue de toute consultation ultérieure.

 **Avertissements généraux** : La mise en œuvre, les connexions électriques et les réglages doivent être effectués dans les règles de l'art par une personne qualifiée et spécialisée. L'utilisateur de ce système est responsable et se doit de vérifier et de respecter les normes et les lois en vigueur dans le pays d'utilisation.

 **Wichtig** : Vor der Installation diese Anleitung bitte aufmerksam durchlesen. Diese Anleitung ist ein integraler Bestandteil Ihres Produktes. Bewahren Sie sie für eine spätere Einsicht sorgfältig auf.

 **Allgemeine Warnungen** : Die Installation, die elektrischen Verbindungen und die Einstellungen müssen fachgemäß von einer qualifizierten und spezialisierten Person vorgenommen werden. Der Benutzer dieses Systems ist verantwortlich und muss die gültigen Normen und Gesetze des Benutzungslandes prüfen und einhalten.

 **Important** : read this manual carefully before installing. This manual is an integral part of your product. Keep it in a safe place for future reference.

 **General warnings** : the installation, electric connections and settings must be made using best practices by a specialised and qualified person. The user of this system is responsible and must refer to and respect all laws and standards applicable in the country of use.

 **Importante** : Lea atentamente este manual antes de comenzar su instalación. Estas instrucciones forman parte del producto. Consérvelas para cualquier consulta posterior.

 **Consejos generales** : La puesta en marcha, las conexiones eléctricas y los ajustes deben realizarse siguiendo las artes del oficio y por una persona cualificada y especializada. El usuario de este aparato es el responsable del mismo y debe verificar y respetar las normas y leyes en vigor del país en el que se encuentre.

 **Importante** : Prima di procedere all'installazione, leggere attentamente il presente manuale. La nota costituisce parte integrante del prodotto. Si consiglia di conservarla con cura per consultazioni future.

 **Avvertenze generali** : L'installazione, i collegamenti elettrici e le regolazioni devono essere effettuati a regola d'arte da una persona qualificata e specializzata. L'utente è responsabile di tali operazioni e deve verificare che siano applicate e rispettate le norme e le leggi in vigore nel paese di utilizzo.

 **Ważne** : Każdorazowo przed przystąpieniem do instalacji, należy uważnie przeczytać niniejszy podręcznik. Instrukcja ta stanowi integralną część zakupionego przez Państwa urządzenia. Należy więc starannie ją zachować na potrzeby ewentualnych przyszłych jej konsultacji.

 **Ogólne ostrzeżenia** : Instalacja, realizacja połączeń elektrycznych oraz ustawienia powinny być wykonane zgodnie z regułami sztuki oraz przez wykwalifikowaną i wyspecjalizowaną w tej dziedzinie osobę. Użytkownik niniejszego urządzenia ponosi za nie wszelką odpowiedzialność i powinien kontrolować oraz przestrzegać norm jak i przepisów obowiązujących w kraju jego użytkowania.

« Par la présente, la société SCS Sentinel déclare que l'appareil E8922 est conforme à la directive RTE 1999/5/CE.

Vous trouverez la déclaration de conformité CE complète sur le site [www.scs-laboutique.com](http://www.scs-laboutique.com) »



# FRANCAIS

## SOMMAIRE

1. Caractéristiques du produit
2. Description des éléments
3. Fixation et connexion des éléments
4. Utilisation des éléments
5. Informations complémentaires

- Ce kit doit être branché avec le transformateur 12V/1A fourni.
- Effectuez tous les branchements entre les éléments avant d'alimenter le kit
- Laissez minimum 25 cm entre le moniteur intérieur et toute autre installation.
- Ne jamais couvrir le moniteur ainsi que le transformateur.
- Ne jamais exposer la caméra extérieure au feu ou à une lumière violente.
- Ne jamais exposer les éléments à la vapeur ou à une source d'humidité importante.

- Système utilisable sous tous climats.
- Ne pas toucher la caméra avec les doigts. Ne pas ouvrir le moniteur, la caméra ni le transformateur.  
Cette action entraînerait la perte automatique de toute garantie sur le produit.
- Nettoyer les parties vitrées avec un chiffon doux. Les liquides de nettoyage pouvant entraîner des corrosions sont déconseillés.
- Ne pas choquer les éléments, leur électronique est fragile.
- Le bloc d'alimentation étant utilisé comme dispositif de sectionnement (moniteur et caméra), celui ci doit être aisément accessible.

## CARACTÉRISTIQUES DU PRODUIT

Ce kit de vidéo surveillance extrêmement facile à installer dispose d'une excellente qualité d'image et vous permet de surveiller à l'intérieur ou à l'extérieur.  
Ce système vous permet de connecter 4 caméras de surveillance.

- Fréquence de fonctionnement : 2.400 ~ 2.483 GHz.
- Portée du système : 100 mètres en champ libre.
- Température de fonctionnement : -10°C à +50°C.

### CAMERA

- Alimentation : adaptateur 12V DC (fourni) ou pile 9 V (non fournie). \*
- Résolution : 628 x 582 pixels (PAL), 510 x 492 pixels (NTSC).
- Luminosité minimum : 0.8Lux (Leds infrarouges activées)
- Vision nocturne : portée 10 mètres.
- Angle de vision : 62° ~ 90°.
- Dimensions : 130 x 80 x 47 mm.
- Brancher l'adaptateur en intérieur.

\* MODELE: HASF1200500WGS  
TENSION D'ENTREE: AC100-240V, 50-60HZ  
TENSION DE SORTIE: DC12V, 0.5A  
CONNECTEUR: 5.5x2.1x12MM; INTERNE(+), EXTERNE(-)  
DIMENSIONS : (VOIR DERNIÈRE PAGE)

### LE MONITEUR INTÉRIEUR

- Ecran couleur TFT 7".
- Résolution : 800 x 480 pixels.
- Codage vidéo : NTSC / PAL.
- Alimentation : 12V DC 1A. \*
- Dimensions : 183 x 137 x 24 mm.
- Poids : 400 g.
- Fonction miroir.
- Brancher le moniteur et son adaptateur en intérieur.

\* MODELE: A- 121C  
TENSION D'ENTREE: AC100-240V, 50-60HZ  
TENSION DE SORTIE: DC12V, 1.0A  
CONNECTEUR: 3.5x1.1x10.5MM; INTERNE(+), EXTERNE(-)  
DIMENSIONS : (VOIR DERNIÈRE PAGE)



# FRANCAIS

## 2

### DESCRIPTION DES ÉLÉMENTS

#### LE MONITEUR

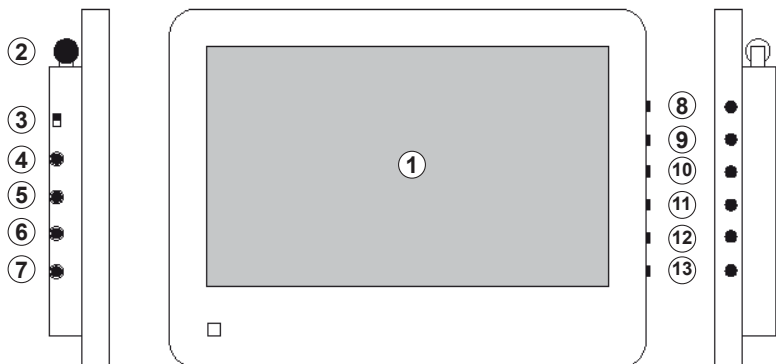

- ① Ecran
- ② Antenne
- ③ AUTO/MANU
- ④ Sortie AV
- ⑤ Entrée AV
- ⑥ Ecouteur
- ⑦ Alimentation 12 V DC
- ⑧  $\wedge$  (Augmenter le volume)
- ⑨ Menu
- ⑩  $\vee$  (Baisser le volume)
- ⑪ Canal (Changement de caméra)
- ⑫ V1/V2 (Caméra / Entrée AV)
- ⑬ Allumer

#### CAMERA

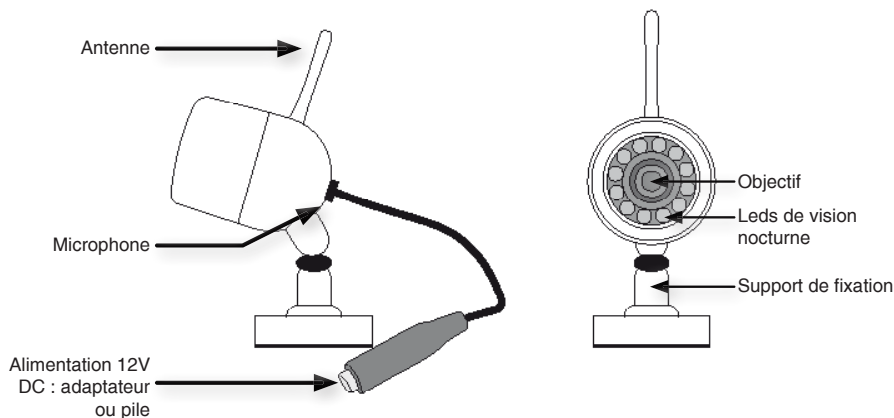



### FIXATION ET CONNEXION DES ÉLÉMENTS

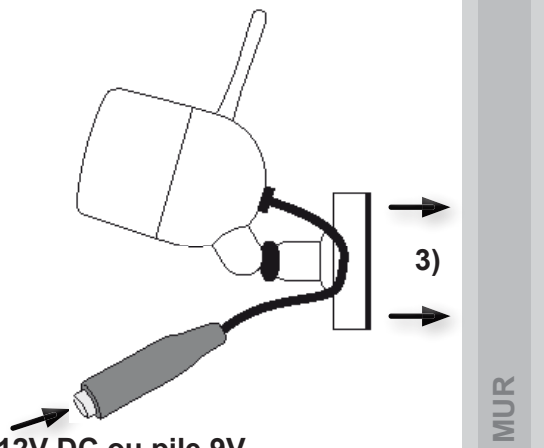

1) Alimentation 12V DC ou pile 9V

5) Sortie AV

6) Entrée AV

2) Alimentation  
12V DC

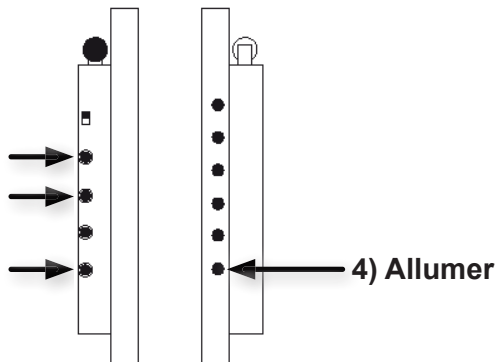

4) Allumer

### INSTALLATION DES ÉLÉMENTS

- 1 Connecter la (ou les) caméras à leur alimentation grâce au transformateur 12V fourni ou bien avec l'adaptateur pour pile 9V (pile non fournie).
- 2 Connecter le moniteur intérieur au secteur grâce au transformateur 12V fourni.
- 3 Fixer les caméras sur leur support (mur, plafond, etc.).
- 4 Mettre en marche le moniteur intérieur en pressant le bouton Allumer <sup>®</sup>, celui-ci détectera automatiquement vos caméras.
- 5 Pour brancher le moniteur à une télévision, utiliser le cordon fourni. Connecter celui-ci dans la prise Sortie AV <sup>④</sup> à droite du moniteur.
- 6 Pour brancher le moniteur à lecteur vidéo, utiliser le cordon fourni. Connecter celui-ci dans la prise Entrée AV <sup>⑤</sup> à droite du moniteur.



## UTILISATION DES ÉLÉMENTS

### 1 UTILISATION

- Allumer ou éteindre le moniteur : Presser le bouton **Allumer** du moniteur <sup>(13)</sup> ou de la télécommande.
- Changer entre les caméras et l'entrée AV : Presser le bouton **V1/V2** du moniteur <sup>(12)</sup> ou de la télécommande.
- Changer de canal : Presser le bouton **Canal** du moniteur <sup>(11)</sup> ou de la télécommande.
- Le moniteur s'éteint automatiquement après 15 minutes d'inactivité : Pour le rallumer, presser n'importe quel bouton du moniteur ou de la télécommande.

### 2 REGLAGES

#### a) Couper le son :

- Presser le bouton **V1/V2** <sup>(12)</sup> pour passer en mode entrée AV. Puis presser le bouton **Canal** <sup>(11)</sup> pour couper le son. Pour remettre le son, répéter la même opération.

#### b) Régler le volume (30 niveaux) :

- Utiliser les boutons  $\wedge$  et  $\vee$  sur le moniteur ou les boutons  $\blacktriangleright$  et  $\blacktriangleleft$  sur la télécommande pour ajuster le volume.

#### c) Régler la luminosité (30 niveaux) :

- Presser le bouton **Menu** <sup>(9)</sup> une fois.
- Utiliser les boutons  $\wedge$  et  $\vee$  sur le moniteur ou les boutons  $\blacktriangleright$  et  $\blacktriangleleft$  sur la télécommande pour ajuster la luminosité après que «Luminosité» soit apparu à l'écran.

#### d) Régler le contraste (30 niveaux) :

- Presser le bouton **Menu** <sup>(9)</sup> deux fois.
- Utiliser les boutons  $\wedge$  et  $\vee$  sur le moniteur ou les boutons  $\blacktriangleright$  et  $\blacktriangleleft$  sur la télécommande pour ajuster le contraste après que «Contraste» soit apparu à l'écran.

#### e) Régler la couleur (30 niveaux) :

- Presser le bouton **Menu** <sup>(9)</sup> trois fois.
- Utiliser les boutons  $\wedge$  et  $\vee$  sur le moniteur ou les boutons  $\blacktriangleright$  et  $\blacktriangleleft$  sur la télécommande pour ajuster la couleur après que «Couleur» soit apparu à l'écran.

#### f) Régler la nuance (30 niveaux) :

- Presser le bouton **Menu** <sup>(9)</sup> quatre fois.
- Utiliser les boutons  $\wedge$  et  $\vee$  sur le moniteur ou les boutons  $\blacktriangleright$  et  $\blacktriangleleft$  sur la télécommande pour ajuster la nuance après que «Nuance» soit apparu à l'écran.

### 3 SELECTIONNER LES CANAUX DU MODE AUTOMATIQUE

- Presser le bouton **Menu** <sup>(9)</sup> cinq fois.
- Utiliser les boutons  $\wedge$  et  $\vee$  sur le moniteur ou les boutons  $\blacktriangleright$  et  $\blacktriangleleft$  sur la télécommande pour sélectionner un canal puis presser le bouton **Menu** <sup>(9)</sup> pour le valider. Pour sélectionner un autre canal répéter la même opération.

### 4 VITESSE DE DEFILEMENT DES CANAUX DU MODE AUTOMATIQUE

- Presser le bouton **Menu** <sup>(9)</sup> six fois.
- Utiliser les boutons  $\wedge$  et  $\vee$  sur le moniteur ou les boutons  $\blacktriangleright$  et  $\blacktriangleleft$  sur la télécommande pour choisir la durée (de 2 à 99 secondes).

### 5 FONCTION MIROIR

- Presser le bouton **Menu** <sup>(9)</sup> sept fois pour inverser la vue sur votre moniteur.
- Utiliser les boutons  $\wedge$  et  $\vee$  sur le moniteur ou les boutons  $\blacktriangleright$  et  $\blacktriangleleft$  sur la télécommande pour choisir la fonction miroir puis presser le bouton **Menu** <sup>(9)</sup> pour la valider.

### 6 QUITTER LE MENU

- Presser le bouton **Menu** <sup>(9)</sup> huit fois.

### 7 CHANGER ENTRE LE MODE AUTOMATIQUE ET LE MODE MANUEL

- Déplacer le switch **AUTO/MANU** <sup>(3)</sup> en position AUTO ou MANU pour passer en mode de changement de canal automatique ou manuel.



## INFORMATIONS COMPLÉMENTAIRES



Respecter le type d'adaptateur préconisé. Ne brancher votre appareil qu'avec l'adaptateur 230V/18V 50Hz fourni.

- Le moniteur et l'adaptateur doivent être utilisés en intérieur.
- Effectuer tous les branchements entre les éléments avant d'alimenter le kit.
- Laisser minimum 25 cm entre le moniteur intérieur et toute autre installation.
- Ne jamais couvrir le moniteur ainsi que l'adaptateur.
- Ne jamais exposer la caméra extérieure au feu ou à une lumière violente.
- Ne jamais exposer les éléments à la vapeur ou à une source d'humidité importante.
- Bien poser les éléments sur des supports verticaux, lisses et en respectant les explications de la notice notamment concernant le joint d'étanchéité de la platine de rue sous peine de perte de garantie.
- Le moniteur intérieur ne doit pas être installé près d'une télévision, à un endroit où l'humidité ou la température ambiante est trop importante.
- Ne pas toucher la caméra avec les doigts.
- Ne pas choquer les éléments, leur électronique est fragile.
- En cas de lumière directe sur la caméra extérieure, aucune image ne sera visible sur le moniteur intérieur.
- L'image pourra subir des altérations et une coupure lors de l'activation de la serrure ou de la gâche.
- L'image pourra subir des altérations et des petites coupures lors du passage de motos ou de voitures à proximité de la caméra extérieure.
- Ne pas boucher le microphone de la platine de rue et du moniteur.

Lors de l'installation de votre produit, ne laissez pas les emballages à la portée des enfants ou des animaux. Ils représentent une source potentielle de danger.

Ce produit n'est pas un jouet. Il n'a pas été conçu pour être utilisé par des enfants.



Ce produit est garanti 2 ans, pièces et main d'oeuvre, à compter de la date d'achat. Il est impératif de garder une preuve d'achat durant toute la durée de cette période de garantie.

La garantie ne couvre pas les dommages causés par négligence, par choc, par chute ou par mauvaise utilisation (mauvais câblage, inversion de polarité, utilisation en contradiction avec le manuel).

Elle ne couvre pas les dommages dues aux intempéries : grêle, foudre, vent violent...

Ne pas ouvrir le produit. Toute intervention sur l'appareil annulera la garantie.

En cas de non fonctionnement, appelez impérativement le service d'assistance téléphonique. Aucune prise en charge magasin ne sera accordée sans accord préalable et numéro de retour SAV.



Avant tout entretien, débranchez vos appareils.

Ne pas nettoyer le produit avec des solvants, des substances abrasives ou corrosives. Utiliser un simple chiffon doux pour nettoyer l'écran du moniteur (voir page 26). Ne rien vaporiser sur le produit.

Assurez-vous de la bonne maintenance de votre produit et vérifiez fréquemment l'installation pour déceler tout signe d'usure. N'utilisez pas l'appareil si une réparation ou un réglage est nécessaire. Faites appel à du personnel qualifié.



Ce symbole indique que les équipements font l'objet d'une collecte sélective. Ne jetez pas les piles, les appareils hors d'usage et les emballages avec les ordures ménagères. Les substances dangereuses qu'ils sont susceptible de contenir peuvent nuire à la santé et à l'environnement. Utilisez les moyens de collectes sélectives mis à votre disposition par votre commune ou votre distributeur.



# DEUTSCH

## INHALT

1. Produkteigenschaften
2. Beschreibung der Komponenten
3. Befestigung und Anschluss der Komponenten
4. Bedienung der Komponenten
5. Warnhinweise

- Dieser Bausatz darf ausschließlich mit dem mitgelieferten 12V1A- Alle Komponenten müssen vor dem Anschluss des Bausatzes an das Stromnetz angeschlossen werden.
- Mindestens 25 cm Abstand zwischen Innenbildschirm und anderen Geräten bewahren.
- Bildschirm und Transformator nicht abdecken.
- Außenkamera niemals dem Feuer oder starkem Licht aussetzen.
- Komponenten niemals Dampf oder großen Hitzequellen aussetzen.

- System für alle Klimaverhältnisse geeignet.
- Das Kameraobjektiv nicht berühren. Den Bildschirm, die Kamera und den Transformator nicht öffnen. Dies führt zum automatischen Verlust der Garantie.
- Die Glasoberflächen mit einem weichen Tuch reinigen. Es wird davon abgeraten, stark ätzende Reinigungsmittel zu verwenden.
- Die Komponenten nicht anstoßen: die elektronischen Elemente sind sehr empfindlich.

## PRODUKTEIGENSCHAFTEN

Diese Videoüberwachungsanlage ist kinderleicht zu montieren, bietet eine ausgezeichnete Bildqualität und ermöglicht Ihnen, Ihren Innen- und Außenbereich zu überwachen. Dieses System ermöglicht Ihnen bis zu 4 Überwachungskameras anzuschließen.

- Betriebsfrequenz : 2.400 ~ 2.483 Ghz.
- Reichweite des Systems : 100 Meter im freien Feld.
- Betriebstemperatur : von -10 bis +50°C.

\* MODEL: HASF1200500WGS  
POWER INPUT: AC100-240V, 50-60HZ  
POWER OUTPUT: DC12V, 0.5A  
CONNECTOR: 5.5x2.1x12MM; INTERNAL(+), EXTERNAL(-)  
DIMENSIONS : (SEE LAST PAGE)

## KAMERAS

- Auflösung : 628 x 582 pixels (PAL), 510 x 492 pixels (NTSC).
- Nachtsichtfunktion (durch LEDs/min : 0.8 Lux).
- Spannungsversorgung : 12V DC / batterie 9V. \*
- Abmessungen : 130 x 80 x 47 mm.

## DER INNENBILDSCHIRM

- 7" TFT Farbbildschirm.
- Auflösung : 800 x 480 pixels.
- Spannungsversorgung : 12V DC 1A. \*
- Abmessungen : 183 x 137 x 24 mm.
- Gewicht : 400g.
- Funktion Spiegel.

\* MODEL: A- 121C  
POWER INPUT: AC100-240V, 50-60HZ  
POWER OUTPUT: DC12V, 1.0A  
CONNECTOR: 3.5x1.1x10.5MM; INTERNAL(+), EXTERNAL(-)  
DIMENSIONS : (SEE LAST PAGE)





# DEUTCH

## 2

### BESCHREIBUNG DER KOMPONENTEN

#### DER BILDSCHIRM

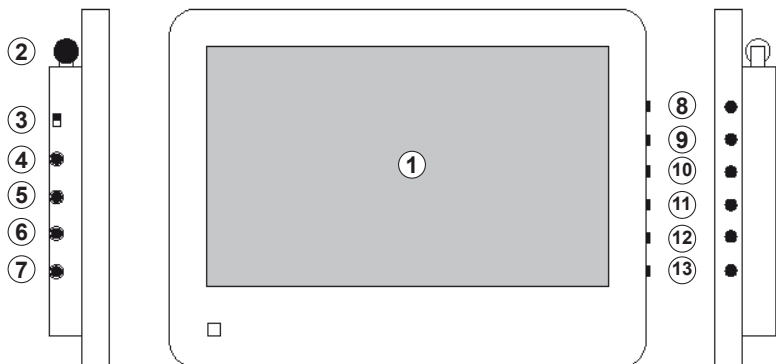

- |                               |                                 |
|-------------------------------|---------------------------------|
| ① Bildschirm                  | ⑧ $\wedge$ (Lautstärke erhöhen) |
| ② Antenne                     | ⑨ Menü                          |
| ③ AUTO/MANU                   | ⑩ $\vee$ (Lautstärke senken)    |
| ④ Videoausgang                | ⑪ Kanal (Kanal ändern)          |
| ⑤ Videoeingang                | ⑫ V1/V2 (Kameras / INPUT AV)    |
| ⑥ Kopfhöreranschluss          | ⑬ Power                         |
| ⑦ Spannungsversorgung 12 V DC |                                 |

#### KAMERAS

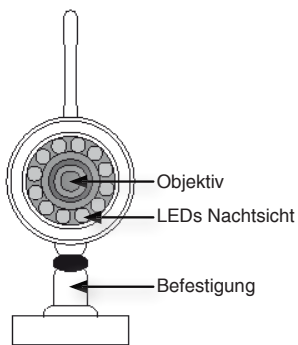
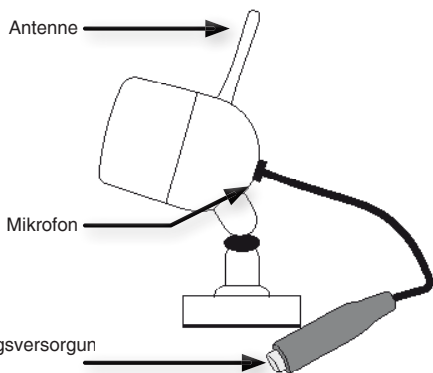



# DEUTSCH

## 3

### BEFESTIGUNG UND ANSCHLUSS DER KOMPONENTEN

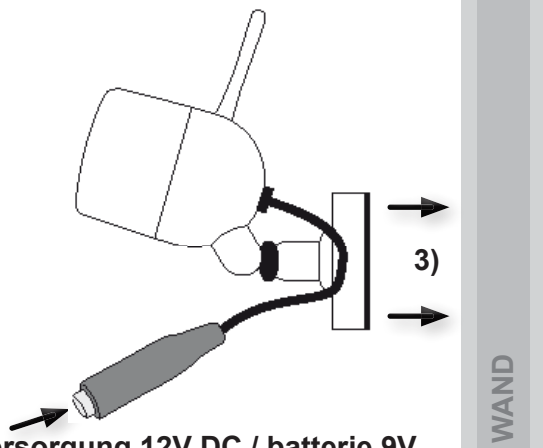

1) Spannungsversorgung 12V DC / batterie 9V

5) Videoausgang

2) Spannungsversorgung  
12V DC

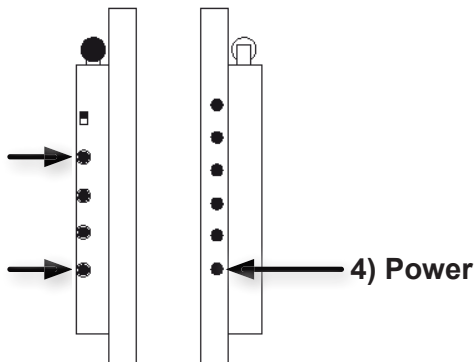

#### INSTALLATION DER KOMPONENTEN:

- 1 Schließen Sie die Kamera(s) an die jeweilige Stromversorgung über den mitgelieferten Transformator oder den batteriebetriebenen 9V-Adapter an.
- 2 Schließen Sie den Innenbildschirm über den mitgelieferten Adapter an das Stromnetz an.
- 3 Befestigen Sie die Kameras an der gewünschten Stelle (Wand, Decke usw.).
- 4 Schalten Sie den Innenbildschirm durch Drücken auf den Knopf POWER ein, der Bildschirm erkennt automatisch Ihre Kameras.
- 5 Schließen Sie den Bildschirm über das mitgelieferte Kabel an einen Fernseher an. Stecken Sie das andere Ende an den Stecker INPUT AV, rechts am Bildschirm.



# DEUTSCH

# 4

## BEDIENUNG DER KOMPONENTEN

### 1) BEDIENUNG:

#### Inbetriebnahme des Systems:

- Drücken Sie auf **POWER** (13), am Bildschirm oder Fernseher, um das Gerät einzuschalten.
- Drücken Sie auf **V1/V2** (12), um die schnurlosen Kameras oder den Eingang **INPUT/AV**, rechts am Bildschirm, auszuwählen.
- Drücken Sie im Betrieb mit den schnurlosen Kameras auf den Knopf **CH**(11), um die Kamera zu wechseln (CH1 bis CH4).

### 2) EINSTELLUNG BILDSCHIRM

#### Lautstärke:

- Stellen Sie die Lautstärke mit den Tasten **+** und **-** oder **◀** und **▶** der Fernbedienung ein.

#### Helligkeit:

- Drücken Sie ein Mal auf **MENU** (9).
- **BRIGHT** wird auf dem Bildschirm angezeigt. Ändern Sie die Einstellung mit den Tasten **+** und **-** oder **◀** und **▶** der Fernbedienung. Warten Sie ca. 5 Sekunden, um in den Normalbetrieb zurückzukehren.

#### Kontrast:

- Drücken Sie zwei Mal auf **MENU** (9).
- **CONTRAST** wird auf dem Bildschirm angezeigt. Ändern Sie die Einstellung mit den Tasten **+** und **-** oder **◀** und **▶** der Fernbedienung. Warten Sie ca. 5 Sekunden, um in den Normalbetrieb zurückzukehren.

#### Farbeinstellung:

- Drücken Sie drei Mal auf **MENU** (9).
- **COLOR** wird auf dem Bildschirm angezeigt. Ändern Sie die Einstellung mit den Tasten **+** und **-** oder **◀** und **▶** der Fernbedienung. Warten Sie ca. 5 Sekunden, um in den Normalbetrieb zurückzukehren.

#### Farbkontrast:

- Drücken Sie vier Mal auf **MENU** (9).
- **HUE** wird auf dem Bildschirm angezeigt. Ändern Sie die Einstellung mit den Tasten **+** und **-** oder **◀** und **▶** der Fernbedienung. Warten Sie ca. 5 Sekunden, um in den Normalbetrieb zurückzukehren.

### 3) DIE KANÄLE IN DER AUTOMATISCHEN WEISE MODUS AUSWÄHLEN

- Drücken Sie fünf Mal auf **MENU** (9).
- Ändern Sie die Einstellung mit den Tasten **+** und **-** oder **◀** und **▶** der Fernbedienung, um einen Kanal auszuwählen und auf **SPEISEKARTE** zu drücken, um rechtswirksam zu machen. Um einen anderen Kanal auszuwählen, dieselbe Operation zu wiederholen.

### 4) BANDGESCHWINDIGKEIT DER KANÄLE DER AUTOMATISCHEN MODUS

- Drücken Sie sechs Mal auf **MENU** (9).
- Ändern Sie die Einstellung mit den Tasten **+** und **-** oder **◀** und **▶** der Fernbedienung, um die Dauer von 2 bis zu 99 Sekunden zu wählen.

### 6) Funktion Spiegel

- Drücken Sie sieben Mal auf **MENU** (9). Ändern Sie die Einstellung mit den Tasten **+** und **-** oder **◀** und **▶** der Fernbedienung, um die Spiegel Funktion (miroir) zu wählen. Drücken Sie ein Mal auf **MENU** (9), um rechtswirksam zu machen.

### 7) DIE SPEISEKARTE VERLASSEN

- Drücken Sie acht Mal auf **MENU** (9).

### 8) Automatische Modus, Handmodus

- Auf **AUTO** drücken, um die automatische Modus zu haben
- Auf **MANU** drücken, um die automatische Modus zu haben



# ENGLISH

## CONTENTS

1. Product characteristics
2. Description of the elements
3. Attaching and connecting the elements
4. Using the elements
5. Warnings to be respected

- This kit must be connected with the 12V1A transformer provided.
- Connect up all the elements before you power up the kit
- Leave a minimum of 25 cm between the interior monitor and any other installation.
- Never cover the monitor or transformer.
- Never expose the exterior camera to fire or very bright light.
- Never expose the elements to steam or to a major source of dampness.
- The system can be used in all climates.
- Never touch the camera with your fingers. Do not open the monitor, the camera or the transformer. This will automatically void the product warranty.
- Clean glass parts with a soft cloth. Cleaning fluids that may cause corrosion are not recommended.
- Do not cause any impact on the elements as their electronics are fragile.

## PRODUCT CHARACTERISTICS

This extremely easy to install surveillance video kit has excellent image quality and lets you monitor the inside or outside of the premises.

The system can connect 4 surveillance cameras together.

- Operating frequency : 2.400 ~ 2.483 Ghz.
- System range : 100 m free-field range.
- Operating temperature : -10°C TO +50°C.

\* MODEL: HASF1200500WGS  
POWER INPUT: AC100-240V, 50-60HZ  
POWER OUTPUT: DC12V, 0.5A  
CONNECTOR: 3.5x2.1x12MM; INTERNAL(+), EXTERNAL(-)  
DIMENSIONS : (SEE LAST PAGE)

## CAMERAS

- Resolution : 628 x 582 pixels (PAL), 510 x 492 pixels (NTSC).
- Night vision (by LEDs/min: 0.8 Lux).
- Night vision : range 10M.
- Power supply : 12 V DC / battery 9V. \*
- Dimensions : 130 x 80 x 47 mm.

## THE INTERIOR MONITOR

- 7" TFT color screen.
- Resolution : 800 x 480 pixels.
- Power supply : 12V DC 1A. \*
- Dimensions : 183 x 37 x 24 mm.
- Weight : 400 g.
- Mirror function.

\* MODEL: A- 121C  
POWER INPUT: AC100-240V, 50-60HZ  
POWER OUTPUT: DC12V, 1.0A  
CONNECTOR: 3.5x1.1x10.5MM; INTERNAL(+), EXTERNAL(-)  
DIMENSIONS : (SEE LAST PAGE)



# ENGLISH

## 2

### DESCRIPTION OF THE ELEMENTS

#### THE MONITOR

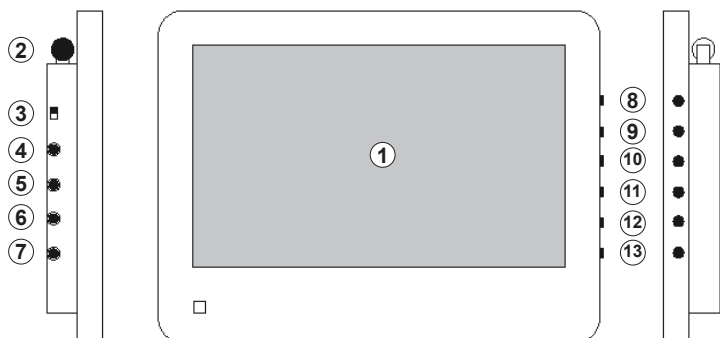

- |                    |                                  |
|--------------------|----------------------------------|
| ① Screen           | ⑧ ^ (Raise the volume)           |
| ② Antenna          | ⑨ Menu                           |
| ③ AUTO/MANU Switch | ⑩ v (Lower the volume)           |
| ④ AV output        | ⑪ CH (Switch channel)            |
| ⑤ AV input         | ⑫ V1/V2 (Monitor mode / AV mode) |
| ⑥ Earphone sockets | ⑬ Power                          |
| ⑦ 12 V DC Input    |                                  |

#### CAMERAS

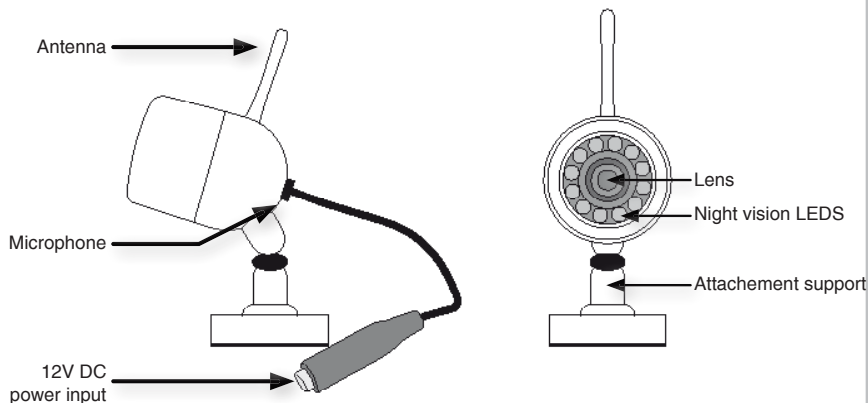



### ATTACHING AND CONNECTING THE ELEMENTS

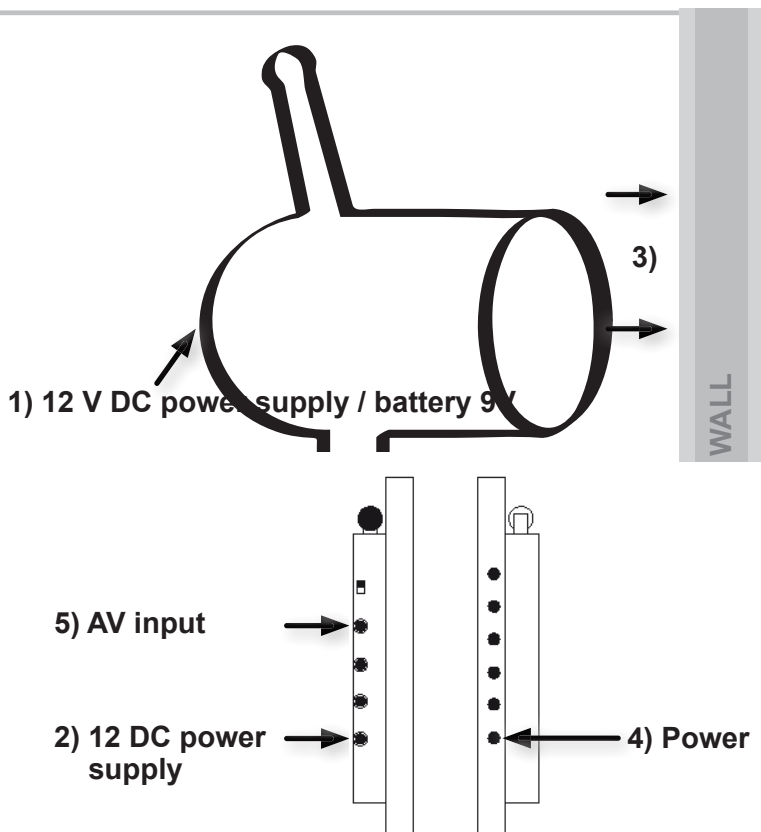

#### Fitting the system components :

- 1) Connect the camera(s) to their power supply, using the transformer supplied or the 9 V battery adaptor.
- 2) Connect the interior monitor to the mains with the adaptor supplied.
- 3) Fit the cameras to their support (wall, ceiling, etc.).
- 4) Switch on the interior monitor by pressing the POWER button; the monitor will automatically detect the cameras.
- 5) To connect the monitor to a television set, use the cable supplied. Plug it into the INPUT AV sockets on the right-hand side of the monitor.



## USING THE ELEMENT

### 1 OPERATION

- Turn on/off the monitor : use the power button (13) on the monitor or the remote control.
- Switch between Monitor mode and AV mode (12) : use the V1/V2 Button on the monitor or the remote control.
- Switch among the 4 channels (CH1-CH4) : use the CH button on the monitor (11) or the remote control.
- The monitor will automatically turn off the display after the surveillance lasts 15 minutes. To turn on the display, press any button on the Monitor or the Remote control.

### 2 SETTING

#### a) Mute Mode

- Press the **V1/V2** button to switch (12) to the AV mode. Then press the CH button (11) to enter the Mute mode. To exit it, repeat the same operations.

#### b) Volume (30 levels) :

- Use the  $\wedge$  and  $\vee$  buttons on the monitor or the  $\blacktriangleright$  /  $\blacktriangleleft$  on the remote control to adjust the volume.

#### c) Brightness (30 levels) :

- Press the button **Menu** (9) once.
- Use the  $\wedge$  /  $\vee$  buttons on the monitor or the  $\blacktriangleright$  /  $\blacktriangleleft$  buttons on the remote control to adjust the brightness after «BRIGHT» is displayed on the screen.

#### d) Contrast (30 levels) :

- Press the **Menu** (9) twice.
- Use the  $\wedge$  /  $\vee$  button on the monitor or the  $\blacktriangleright$  /  $\blacktriangleleft$  buttons on the remote control to adjust the contrast after «CONTRAST» is displayed on the screen.

#### e) Color (30 levels) :

- Press the **Menu** (9) thrice.
- Use the  $\wedge$  /  $\vee$  buttons on the monitor or the  $\blacktriangleright$  /  $\blacktriangleleft$  buttons on the remote control to adjust the hue after «COLOR» is displayed on the screen.

#### f) Hue (30 levels) :

- Press the **Menu** (9) four times
- Use the  $\wedge$  /  $\vee$  buttons on the monitor or the  $\blacktriangleright$  /  $\blacktriangleleft$  buttons on the remote control to adjust the hue after «HUE» is displayed on the screen.

### 3 SELECT CHANNEL(S) FOR THE AUTO SWITCH MODE : CH1~CH4

- Press the **Menu** (9) five times.
- Use the  $\wedge$  /  $\vee$  buttons on the monitor or the  $\blacktriangleright$  /  $\blacktriangleleft$  on the remote control to locate a channel and then press **Menu** (9) to select it. To select other channel, repeat the above operations.

### 4 AUTO SWITCH INTERVAL

- Press the **Menu** (9) six times
- Use the  $\wedge$  /  $\vee$  buttons on the monitor or the  $\blacktriangleright$  /  $\blacktriangleleft$  buttons on the remote control to set the interval (2s-99s).

### 5 MIRROR FUNCTION

- Press the **Menu** (9) seven times. - Press the  $\wedge$  /  $\vee$  buttons on the Monitor or the  $\blacktriangleright$  /  $\blacktriangleleft$  buttons on the Remote Control to locate "Mirror"(miroir) and then press the **Menu** (9) button to activate it.

### 6 EXIT THE MENU

- Press the **Menu** (9) eight times.

### 7 AUTO SWITCH TIMES MODE / MANUAL SWITCH MODE

- Put the **AUTO/MANU** (3) Switch to the position of «AUTO» or «MANU» to enter the AUTO Switch mode or the MANUAL Switch mode.

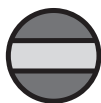

# ESPAÑOL

## ÍNDICE

1. Características del producto
2. Descripción de los elementos
3. Fijación y conexión de los elementos
4. Uso de los elementos
5. Advertencias que hay que respetar

- Este equipo se debe conectar con el transformador de 12V/1A que se suministra.
- Haga todas las conexiones entre los elementos antes de hacer llegar energía al equipo
- Deje no menos de 25 cm entre el monitor interior y cualquier otra instalación.
- No cubra nunca el monitor ni el transformador.
- No exponga nunca la cámara exterior al fuego ni a una luz intensa.
- No exponga nunca los elementos al vapor ni a fuentes de humedad alta
- El sistema se puede usar en cualquier clima.
- No tocar la cámara con los dedos. No abrir el monitor, ni la cámara ni el transformador. Abrir el equipo interior o la placa de calle daría lugar a la pérdida automática de toda garantía del producto.
- Limpiar los elementos de vidrio con un paño suave. Se recomienda no usar líquidos de limpieza que pueden provocar corrosión.
- Evitar golpear los elementos pues los componentes electrónicos son frágiles.

## 1 CARACTERÍSTICAS DEL PRODUCTO

Este kit de videovigilancia de muy fácil instalación dispone de una excelente calidad de imagen y le permite vigilar tanto el interior como el exterior. Este sistema le permite conectar 4 cámaras de vigilancia.

- Frecuencia de funcionamiento: 2.400 ~ 2.483 Ghz.
- Alcance del sistema: 100M en campo abierto.
- Temperatura de funcionamiento: de -10 a +50°

\* MODEL: HASF1200500WGS  
POWER INPUT: AC100-240V, 50-60HZ  
POWER OUTPUT: DC12V, 0.5A  
CONNECTOR: 3.5x2.1x12MM; INTERNAL(+), EXTERNAL(-)  
DIMENSIONS : (SEE LAST PAGE)

## CÁMARAS

- Resolución : 628 x 582 pixels (PAL), 510 x 492 pixels (NTSC).
- Visión nocturna (por leds/min:0,8 Lux).
- Alimentación : 12V DC / pila 9V. \*
- Dimensiones : 130 x 80 x 47 mm.

## EL MONITOR INTERIOR

- 7" TFT pantalla.
- Resolución : 800 x 480 pixels.
- Alimentación : 12V DC 1A. \*
- Dimensiones : 183 x 137 x 24 mm.
- Peso : 400g.
- Función espejo.

\* MODEL: A- 121C  
POWER INPUT: AC100-240V, 50-60HZ  
POWER OUTPUT: DC12V, 1.0A  
CONNECTOR: 3.5x1.1x10.5MM; INTERNAL(+), EXTERNAL(-)  
DIMENSIONS : (SEE LAST PAGE)



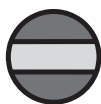

# ESPAÑOL

## 2

### DESCRIPCION DE LOS ELEMENTOS

#### EL MONITOR

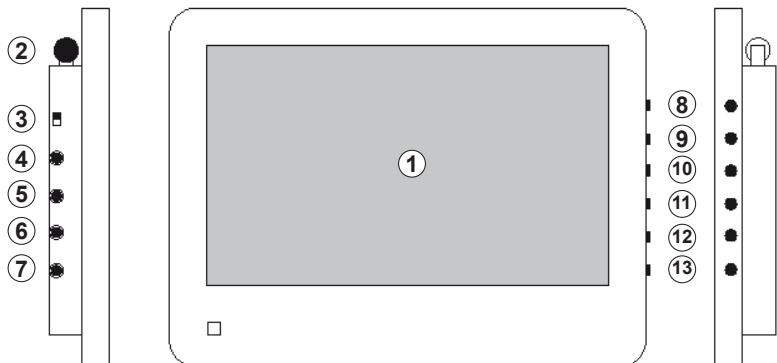

- |                            |  |
|----------------------------|--|
| ① Pantalla                 | ⑧ ^ (Control para aumentar el volumen) |
| ② Antena                   | ⑨ Menú                                 |
| ③ Modo (Auto/Manu)         | ⑩ ∨ (Control para bajar el volumen)    |
| ④ Salida de video          | ⑪ Canal (Control de cambio de canal)   |
| ⑤ Entrada de video         | ⑫ V1/V2 (Cámaras / INPUT AV)           |
| ⑥ Toma de casco para audio | ⑬ Power                                |
| ⑦ Alimentación de 12 V DC  |  |

#### CÁMARAS

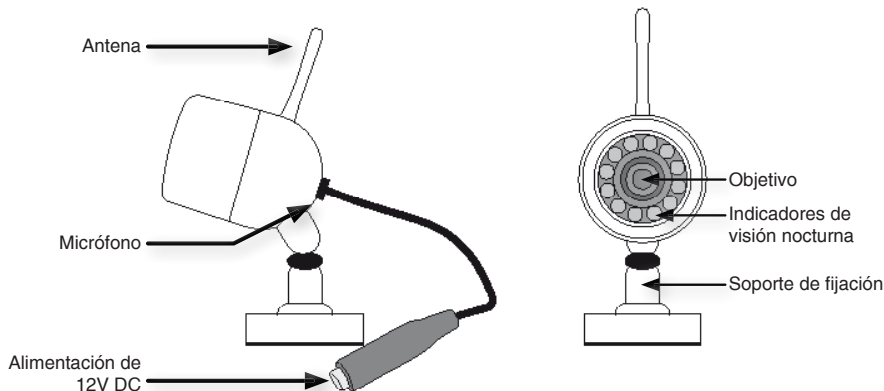

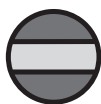

# ESPAÑOL

## 3

### FIJACION Y CONEXION DE LOS ELEMENTOS

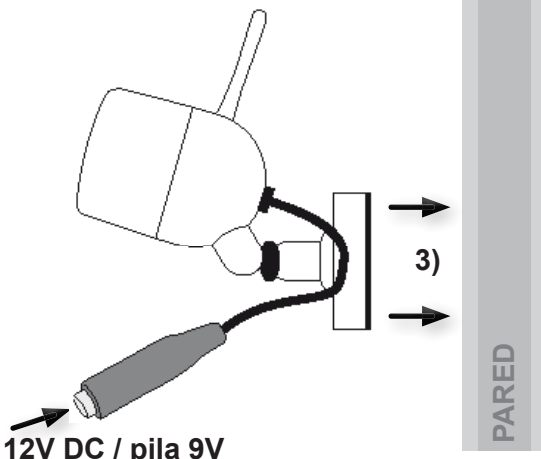

1) Alimentación 12V DC / pila 9V

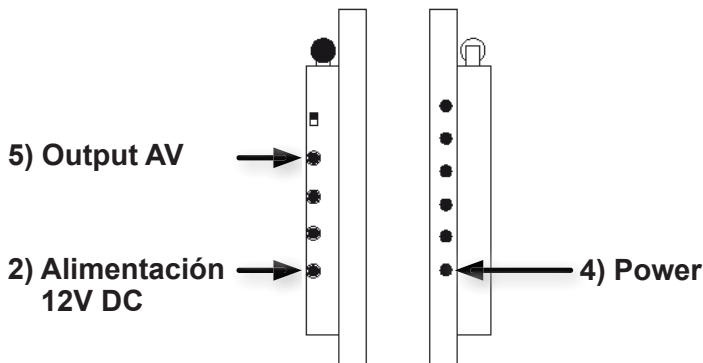

### INSTALACIÓN DE LOS COMPONENTES

- 1) Conecte la (o las) cámara (s) a la corriente a través del transformador suministrado o del adaptador a pila de 9V.
- 2) Conecte el monitor interior al sector a través del adaptador suministrado.
- 3) Fije las cámaras a sus soportes (pared, plafón, etc.).
- 4) Ponga en marcha el monitor interior pulsando el botón POWER, éste detectará automáticamente sus cámaras.
- 5) Para conectar el monitor a una televisión, utilice el cable suministrado. Conéctelo a la toma INPUT AV situada a la derecha del monitor.

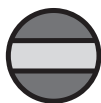

## USO DE LOS ELEMENTOS

### 1 - UTILIZACIÓN :

Para el funcionamiento del sistema:

- Pulse **POWER** (13) en el monitor o en el mando para poner en marcha el aparato.
- Pulse el botón **V1/V2** (12) para utilizar las cámaras inalámbricas o la entrada **INPUT/AV** situada a la derecha.
- Cuando las cámaras inalámbricas estén funcionando, pulse el botón **CH** (11) para cambiar de cámara (del CH1 al CH4).
- Atención, el monitor se apaga al cabo de 15 minutos.

### 2 - ARREGLOS :

Realizar los ajustes del monitor

Ajustar el volumen:

- Utilice las teclas - y + o < y > en el mando para ajustar el volumen.

Ajustar la luminosidad:

- Pulsar una vez **MENU (9)**.

- **BRIGHT** aparece en pantalla, utilice las teclas - y + o < y > en el mando

Si desea volver al modo normal espere alrededor de 5 segundos.

Ajustar el contraste:

- Después pulse dos veces **MENU (9)**.

- **CONTRAST** aparece en pantalla, utilice las teclas - y + o < y > en el mando para ajustar el contraste

Si desea volver al modo normal espere alrededor de 5 segundos.

Ajustar los colores:

- Después pulse tres veces **MENU (9)**.

- **COLOR** aparece en pantalla, utilice las teclas - y + o < y > en el mando para ajustar los colores

Si desea volver al modo normal espere alrededor de 5 segundos.

Ajustar la tonalidad de color:

- Después pulse cuatro veces **MENU (9)**.

- **HUE** aparece en pantalla, utilice las teclas - y + o < y > en el mando para ajustar la tonalidad de color.

Si desea volver al modo normal espere alrededor de 5 segundos.

### 3) SELECCIONAR LOS CANALES (MODO AUTOMÁTICO)

- Después pulse cinco veces **MENU**.

- Utilice las teclas - y + o < y > en el mando para seleccionar *un Canal*.

### 4) VELOCIDAD DE DESENFILADA DE LOS CANALES

Utilice las teclas - y + o < y > en el mando para escoger la duración (entre 2 y 99 segundos)

### 5) FUNCIÓN ESPEJO

- Después pulse **MENU** siete veces.

- Utilice las teclas - y + o < y > en el mando para seleccionar función «miroir». Apretar sobre **MENU** para validar.

### 6) IRSE

- Después pulse **MENU** ocho veces.

### 7) CAMBIAR ENTRE EL MODO AUTOMÁTICO Y EL MODO MANUAL

- Coloque el cursor en **auto** para obtener el modo automático

- Coloque el cursor en **manu** para obtener el modo manual



# ITALIANO

## INDICE

1. Caratteristiche del prodotto
2. Descrizione degli elementi
3. Fissaggio e collegamento degli elementi
4. Uso degli elementi
5. Avvertenze da rispettare

- Questo kit deve essere collegato con il trasformatore 12V1A fornito.
- Eseguire tutti i collegamenti tra gli elementi prima di alimentare il kit.
- Lasciare almeno 25 cm tra il monitor interno e ogni altra installazione.
- Non coprire il monitor, né il trasformatore.
- Non esporre la telecamera esterna al fuoco o a una luce violenta.
- Non esporre gli elementi al vapore o a una sorgente di forte umidità.

- Sistema utilizzabile con tutti i tipi di clima.
- Non toccare la telecamera con le dita. Non aprire il monitor, la telecamera, né il trasformatore. Questa azione comporterebbe l'annullamento automatico della garanzia del prodotto.
- Pulire le parti vetrate usando un panno morbido. I liquidi detergenti suscettibili di provocare corrosione sono sconsigliati.
- Non urtare gli elementi; la loro elettronica è fragile.

## CARATTERISTICHE DEL PRODOTTO

Questo kit di videosorveglianza, estremamente facile da installare, dispone di un'eccellente qualità di immagine e consente di attuare una sorveglianza in ambiente interno o esterno. Questo sistema permette di collegare 4 videocamere di sorveglianza.

- Frequenza di funzionamento : 2.400 ~ 2.483 Ghz.
- Portata del sistema : 100 m in campo libero.
- Temperatura di funzionamento : da -10 a +50°.

\* MODEL : HASF1200500WGS  
POWER INPUT : AC100-240V, 50-60HZ  
POWER OUTPUT : DC12V, 0.5A  
CONNECTOR : 5.5x2.1x12MM ; INTERNAL(+), EXTERNAL(-)  
DIMENSIONS : (SEE LAST PAGE)

### VIDEOCAMERE

- Risoluzione : 380 righe.
- Visione notturna (mediante led/min : 0,8 Lux).
- Alimentazione : 12 VDC / batterie 9V. \*
- Dimensioni : 130 x 80 x 47 mm.

### IL MONITOR INTERNO

- 7" TFT schermo.
- Risoluzione : 800 x 480 pixels.
- Alimentazione : 12V DC 1A. \*
- Dimensioni : 183 x 137 x 24 mm.
- Peso : 400g.
- Funzione specchio.

\* MODEL : A-121C  
POWER INPUT : AC100-240V, 50-60HZ  
POWER OUTPUT : DC12V, 1.0A  
CONNECTOR : 3.5x1.1x10.5MM ; INTERNAL(+), EXTERNAL(-)  
DIMENSIONS : (SEE LAST PAGE)



# ITALIANO

## 2

### DESCRIZIONE DEGLI ELEMENTI

#### IL MONITOR

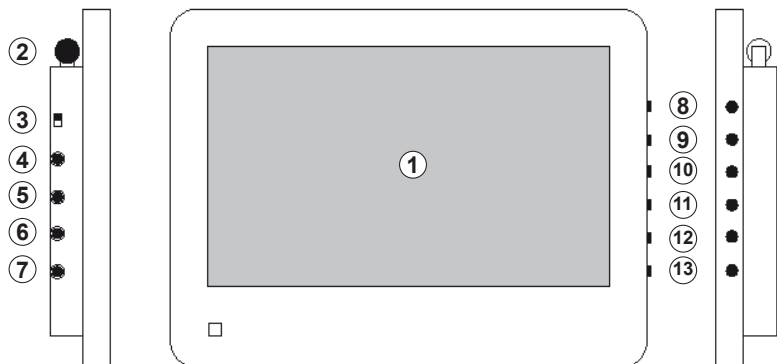

- |                                 |                                  |
|---------------------------------|----------------------------------|
| ① Display                       | ⑧ $\wedge$ (Aumentare il volume) |
| ② Antenna                       | ⑨ Menu                           |
| ③ Modalità (Automatica/Manuale) | ⑩ $\vee$ (Abbassare il volume)   |
| ④ Uscita video                  | ⑪ Canal (Cambiare canale)        |
| ⑤ Ingresso video                | ⑫ V1/V2 (Videocamera / INPUT AV) |
| ⑥ Presa cuffie audio            | ⑬ Power                          |
| ⑦ Alimentazione 12 V DC         |                                  |

#### VIDEOCAMERE

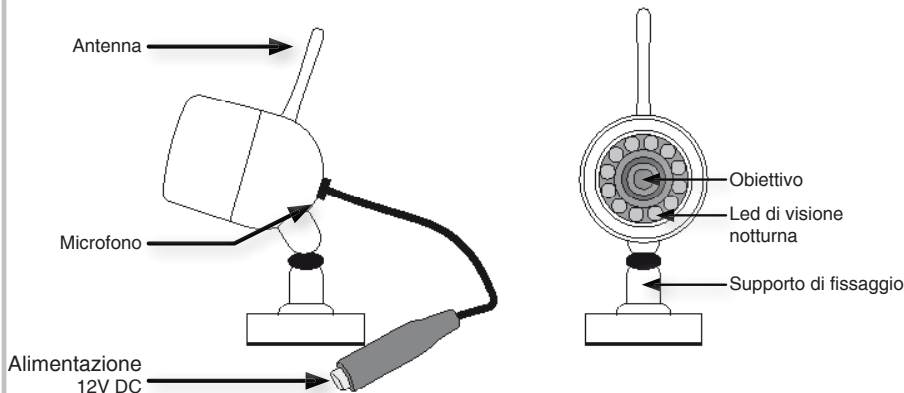



# ITALIANO

## 3

### FISSAGGIO E COLLEGAMENTO DEGLI ELEMENTI

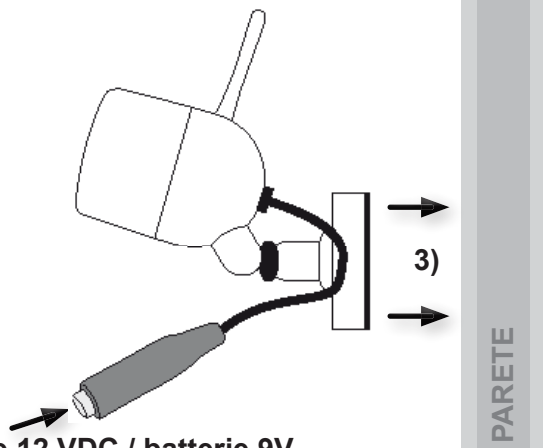

1) Alimentazione 12 VDC / batterie 9V

5) Output AV

2) Alimentazione  
12V DC

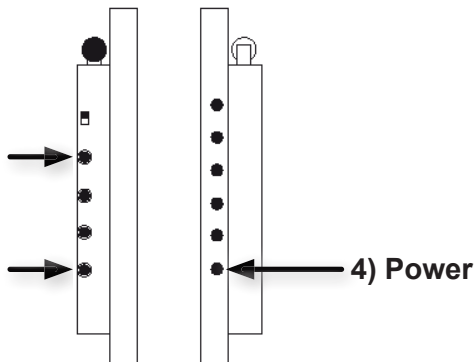

#### INSTALLAZIONE DEGLI ELEMENTI

- 1) Collegare la (o le) videocamere alla relativa alimentazione usando il trasformatore fornito o l'adattatore per batterie da 9V.
- 2) Collegare il monitor interno alla corrente usando l'adattatore fornito.
- 3) Fissare le videocamere sul loro supporto (parete, soffitto, ecc.).
- 4) Accendere il monitor interno premendo il pulsante POWER (Accensione); quest'ultimo rileverà automaticamente le vostre videocamere.
- 5) Per collegare il monitor a un televisore, usare il cavo fornito. Collegare il cavo alla presa INPUT AV (Ingresso AV) a destra del monitor.



## USO DEGLI ELEMENTI

### 1) UTILIZZO :

Per mettere in funzione il sistema:

- Premere il pulsante **POWER** (12)(Accensione) sul monitor o sul telecomando per accendere l'apparecchio.
- Premere il pulsante **V1/V2** (12) per scegliere di utilizzare le videocamere senza fili o l'ingresso **INPUT/AV** (Ingresso/AV) presente sul lato destro.
- In caso di funzionamento con le videocamere senza fili, premere il pulsante **CH** (11) per cambiare videocamera (da CH1 a CH4).

### 2) EFFETTUARE LE REGOLAZIONI DEL MONITOR

Regolare il volume:

Usare i tasti - e + o < e > del telecomando per regolare il volume acustico.

Regolare la luminosità:

- Premere 1 volta su **MENU (9)**.
  - La scritta **BRIGHT** (Luminosità) compare sullo schermo, usare i tasti - e + o < e > del telecomando.
- Per tornare in modalità normale, attendere circa 5 secondi.

Regolare i contrasti:

- Premere 2 volte su **MENU (9)**.
- La scritta **CONTRAST** (Contrasto) compare sullo schermo, usare i tasti - e + o < e > del telecomando per regolare il contrasto. Per tornare in modalità normale, attendere circa 5 secondi.

Regolare i colori:

- Premere 3 volte su **MENU (9)**.
- La scritta **COLOR** (Colore) compare sullo schermo, usare i tasti - e + o < e > del telecomando per regolare i colori. Per tornare in modalità normale, attendere circa 5 secondi.

Regolare la tonalità di colore:

- Premere 4 volte su **MENU (9)**.
- La scritta **HUE** (Tonalità) compare sullo schermo, usare i tasti - e + o < e > del telecomando per regolare la tonalità di colore.

Per tornare in modalità normale, attendere circa 5 secondi.

### 3) SELEZIONARE I CANALI IN MODA AUTOMATICA

- Premere 5 volte su **MENU (9)**.
- Usare i tasti - e + o < e > del telecomando per regolare la tonalità di colore per selezionare un canale. Per convalidare. Premere su **MENU (9)**.

### 4) VELOCITÀ DI DEFILAMENTO DEI CANALI IN MODA AUTOMATICA

- Premere 6 volte su **MENU (9)**.
- Usare i tasti - e + o < e > del telecomando per scegliere la durata di 2 a 99 secondi.

### 5) FUNZIONE SPECCHIO - Premere 7 volte su **MENU**.

- Usare i tasti - e + o < e > del telecomando per selezionare «miroir». Premere 1 volta su **MENU (9)** per convalidare.

### 6) PER LASCIARE IN PICCOLO IL - Premere 8 volte su **MENU**.

### 7) CAMBIARE TRA IL MODO AUTOMATICO ED I MODI MANUALI

- Posizionare il cursore su **Auto** (Modalità automatica)
- Posizionare il cursore su **Manu** (Modalità manuale)



# POLSKI

## SPIS TREŚCI

1. Parametry produktu
2. Opis elementów
3. Mocowanie i połączenie elementów
4. Zastosowanie elementów
5. Ostrzeżenia

- Przy podłączaniu zestawu należy użyć transformatora 12V/1A znajdującego się w zestawie.

- Przed podłączeniem zasilania należy wykonać wszystkie połączenia między elementami.

- Należy zachować minimalną odległość 25 cm między monitorem a innymi instalacjami.

- Nigdy nie należy przykrywać monitora ani transformatora.

- Nigdy nie należy wystawiać kamery zewnętrznej na działanie ognia lub gwałtownego światła.

- Nigdy nie należy wystawiać elementów urządzenia na działanie pary lub strąka dużej wilgotności.

- System może być stosowany w każdym klimacie.

- Nie dotykać kamery palcami. Nie otwierać monitora,

kamery ani transformatora. Czynność ta może skutkować automatyczną utratą gwarancji na produkt.

- Czyszczenie szklane należy czyścić przy pomocy miękkiej szmatki. Nie zaleca się stosowania płynów do czyszczenia, które mogą spowodować korozję.

- Nie należy uderzać w monitor z elementów, ich elektronika jest wrażliwa na uderzenia.

- Jeżeli na kamerze zewnętrznej będzie padało bezpośrednie światło, na monitorze wewnętrznym nie będzie widoczny jasny obraz.

- Istnieje możliwość zniekształcenia obrazu i wystąpienia przerw w przekazie podczas aktywacji zatrasku lub zamka elektrycznego.

## PARAMETRY PRODUKTU

Ten łatwy w montażu zestaw do wideonadzoru oferuje doskonałą jakość obrazu oraz umożliwia nadzór wewnątrz i na zewnątrz.

W systemie tym można podłączyć 4 kamery nadzorujące.

- Częstotliwość działania: 2.400 ~ 2.483 Ghz.
- Zasięg systemu: 100 m w wolnym polu.
- Temperatura działania: od -10 do +50°C.

\* MODEL: HASF1200500WGS  
POWER INPUT: AC100-240V, 50-60HZ  
POWER OUTPUT: DC12V, 0.5A  
CONNECTOR: 5.5x2.1x12MM; INTERNAL(+), EXTERNAL(-)  
DIMENSIONS : (SEE LAST PAGE)

## KAMERY

- Rozdzielczość : 628 x 582 pixels (PAL), 510 x 492 pixels (NTSC).
- Widzialność nocą (diody led / min.: 0,8 luksa).
- Zasilanie : 12V DC / baterii 9V. \*
- Wymiary : 130 x 80 x 47 mm.

## MONITOR WEWNĘTRZNY

- 7" TFT ekran.
- Rozdzielczość : 800 x 480 pixels.
- Zasilanie : 12V DC 1A. \*
- Wymiary : 183 x 137 x 24 mm.
- Waga : 400g.
- Funkcja mirror.

\* MODEL: A- 121C  
POWER INPUT: AC100-240V, 50-60HZ  
POWER OUTPUT: DC12V, 1.0A  
CONNECTOR: 3.5x1.1x10.5MM; INTERNAL(+), EXTERNAL(-)  
DIMENSIONS : (SEE LAST PAGE)



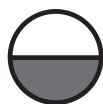

# POLSKI

## 2

### OPIS ELEMENTÓW

#### MONITOR

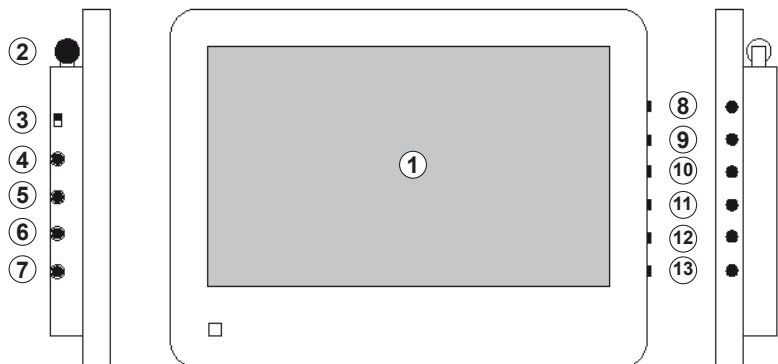

- ① Ekran
- ② Antena
- ③ Tryb (Automatyczny/Ręczny)
- ④ Wyjście wideo
- ⑤ Wejście wideo
- ⑥ Gniazdo słuchawkowe
- ⑦ Zasilanie 12 V DC
- ⑧  $\wedge$  (Zwiększanie głośności)
- ⑨ Menu
- ⑩  $\vee$  (Zmniejszanie głośności)
- ⑪ Kanały (Zmiana kanału)
- ⑫ V1/V2 (Kamery / INPUT AV)
- ⑬ Power

#### KAMERY

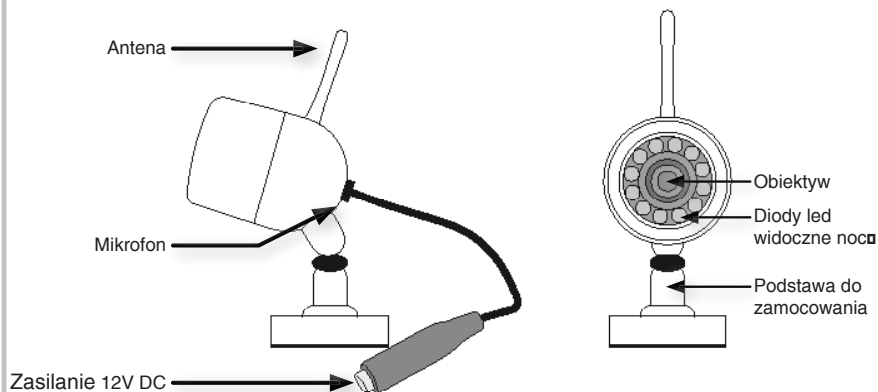

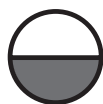

# POLSKI

## 3

### MOCOWANIE I ŁĄCZENIE ELEMENTÓW

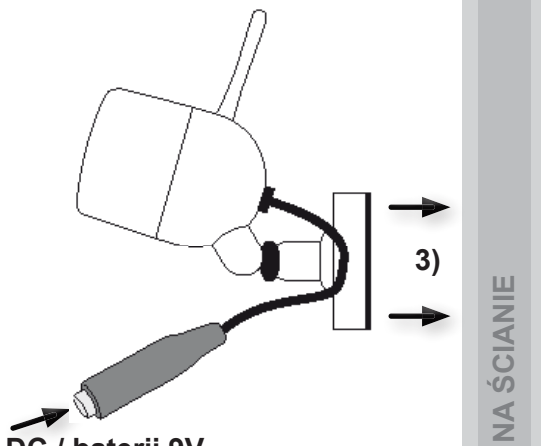

1) Zasilanie 12V DC / baterii 9V

5) Output AV

2) Zasilanie 12V  
DC

4) Power

#### MONTAŻ ELEMENTÓW

- 1) Podłącz camera(y) do źródła zasilania używając transformatora lub zasilacza w przypadku baterii 9V.
- 2) Podłącz do prądu monitor wewnętrzny używając zasilacza znajdującego się w zestawie.
- 3) Zamocuj kamery na podstawach (na ścianie, suficie, itp.).
- 4) Włącz monitor wewnętrzny poprzez naciśnięcie przycisku POWER, wykręje on automatycznie kamery.
- 5) W celu podłączenia monitora do telewizora należy użyć kabla znajdującego się w zestawie. Należy go podłączyć w gnieździe INPUT AV po prawej stronie monitora.

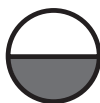

# POLSKI

# 4

## ZASTOSOWANIE ELEMENTÓW

### 1) SPOSÓB UŻYCIA:

#### Działanie systemu:

- W celu uruchomienia urządzenia naciśnij przycisk **POWER** (13) na monitorze lub na pilocie.
- Naciśnij przycisk **V1/V2** (12), by wybrać kamery bezprzewodowe lub wejście **INPUT/AV** znajdujące się po prawej stronie.
- W przypadku użycia kamer bezprzewodowych naciśnij przycisk **CH** (11) by zmienić kamerę (od CH1 do CH4).

### 2) WYREGULOWAĆ MONITOR

#### Regulacja głośności:

- Aby wyregulować głośność, należy posłużyć się przyciskami **-** i **+** lub **<** i **>** znajdującymi się na pilocie.

#### Regulacja jasności:

- Naciśnij 1 raz **MENU** (9).
- Na ekranie pojawia się **BRIGHT**, użyj przycisków **-** i **+** lub **<** i **>** znajdujących się na pilocie. Powrót do normalnego wyświetlania następuje po około 5 sekundach.

#### Regulacja kontrastu:

- Naciśnij 2-krotnie **MENU** (9).
- Na ekranie pojawia się **CONTRAST**, użyj przycisków **-** i **+** lub **<** i **>** znajdujących się na pilocie w celu ustawienia kontrastu. Powrót do normalnego wyświetlania następuje po około 5 sekundach.

#### Regulacja koloru:

- Naciśnij 3-krotnie **MENU** (9).
- Na ekranie pojawia się **COLOR**, użyj przycisków **-** i **+** lub **<** i **>** znajdujących się na pilocie w celu ustawienia kolorów.

Powrót do normalnego wyświetlania następuje po około 5 sekundach.

#### Regulacja tonacji koloru:

- Naciśnij 4-krotnie **MENU** (9).
  - Na ekranie pojawia się **HUE**, użyj przycisków **-** i **+** lub **<** i **>** znajdujących się na pilocie w celu ustawienia tonacji koloru.
- Powrót do normalnego wyświetlania następuje po około 5 sekundach.

### 3) WYBIERZ KANAŁY (AUTOMATYCZNY)

- Naciśnij 5-krotnie **MENU** (9).
- Użyj przycisków **-** i **+** lub **<** i **>** znajdujących się na pilocie, aby wybrać kanał.
- Zatwierdzania => Naciśnij **MENU** (9).

### 4) PRZEWIJANIE KANAŁÓW PRÓDKOŃCI (AUTOMATYCZNY)

- Naciśnij 6-krotnie **MENU** (9).
- Użyj przycisków **-** i **+** lub **<** i **>** znajdujących się na pilocie, aby wybrać kanał, aby wybrać czas określony (od 2 do 99 sekund).

### 5) FUNKCJA MIRROR- Naciśnij 7-krotnie **MENU** (9).

Użyj przycisków **-** i **+** lub **<** i **>** aby wybrać mirror (miroir). Naciśnij 1-krotnie **MENU** (9) zatwierdzania.

### 6) WYJŚCIE Z MENU- Naciśnij 8-krotnie **MENU** (9).

### 7) TRYB ZMIANY

- Ustawia kursor na **Auto** (automatyczny)
- Ustawia kursor na **Manu** (ręczny)

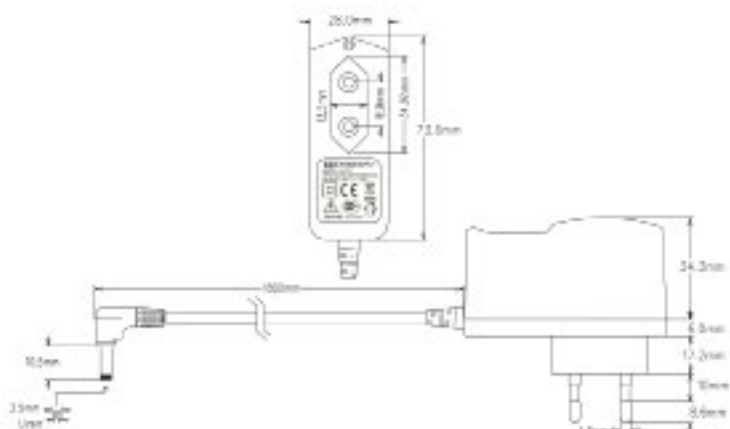
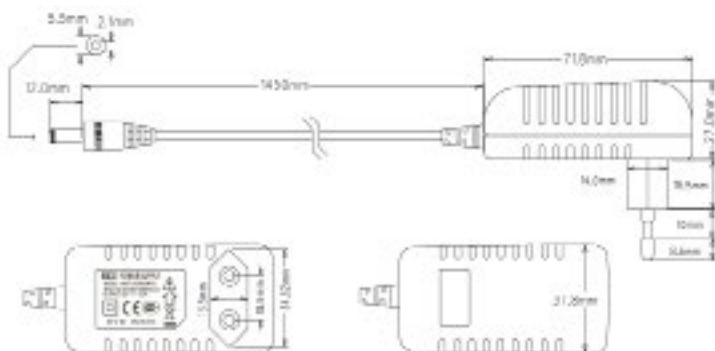

**Hotline assistance technique** au 0 892 350 490 (0.34 € TTC la minute)  
 Lundi, mercredi, vendredi et samedi de 9h00 à 12h00 et de 14h00 à 18h00  
 Mardi et jeudi de 9h00 à 12h00

[www.scs-laboutique.com](http://www.scs-laboutique.com)

**Note d'application - Déclaration pour une installation de vidéosurveillance**  
**La vidéosurveillance est soumise aux articles L223-1 à L223-9; L251-1 à L251-8; L 253-1 à L253-5 et L254-1 du code de la sécurité intérieure. Décret d'application N° 96-926 du 17 octobre 1996 modifiée.**

### **Dans les lieux privés : domicile / entreprise non ouverte au public**

Les systèmes sans enregistrements dans les lieux privés (domicile ou entreprises non ouvertes au public extérieur) qui n'accueillent pas de public au sens de la loi ne relèvent d'aucune procédure administrative préalable. La mise en place éventuelle de caméras doit cependant s'effectuer dans le respect de la vie privée et sans visionner la voie publique.

Les dispositions générales du code civil sur le droit à l'image ou des réglementations particulières telles que celle du code du travail sont alors applicables.

### **Dans les lieux ouverts au public :**

Concernant les lieux ouverts au public s'il n'existe aucun enregistrement et que les images prises par la caméra sont directement renvoyées sur un seul et même écran que tout le monde peut voir en entrant, nous ne sommes pas non plus dans un système considéré comme participant à de la surveillance. En revanche si les images collectées par la caméra sont également renvoyées sur un écran central sur lequel d'autres images collectées par d'autres caméras sont également proposées aux fins de surveillance, alors nous sommes bien dans un système de vidéoprotection relevant du code de sécurité intérieure.

Dans ce cas, l'installation d'un système de vidéoprotection relève d'une autorisation préalable à solliciter auprès du préfet du département qu'il y ait enregistrement ou pas des images.

Adresser une demande d'autorisation à la préfecture de votre département qui instruera votre demande. Le formulaire à compléter est le cerfa 13806\*03. Les informations générales et aide pour remplir la demande d'autorisation d'un système de vidéo protection sont dans la notice d'information 51336#02. Site internet : <http://www.interieur.gouv.fr>